

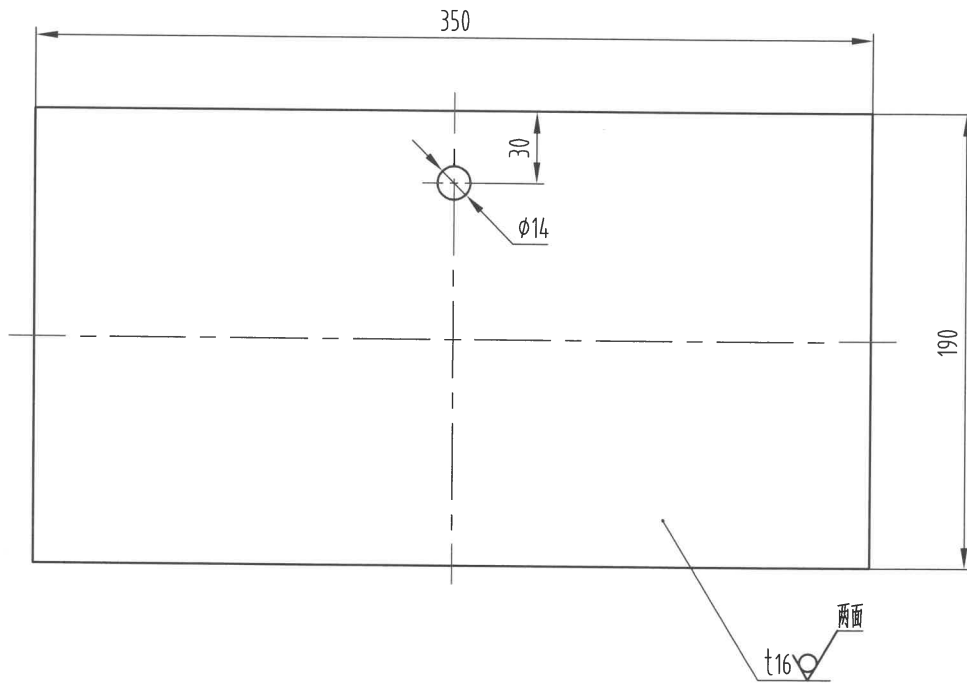

其余 12.5/

80001480 OX-200涨紧装置(A=360 B=57.5 配T127 配重钢板) 杭州西奥 P2-3  
240-8 配重30KG 灰色RAL7037 全英文



每套4件

技术要求

- 1 去锐角毛刺, 表面平整;
- 2 未注公差按GB/T 1184-K、GB/T 1804-m执行;
- 3 表面黑色烤漆;
- 4 重量8.25KG±0.2.

G01	配重钢板
G00	名称

						 <b>宁波奥德普电梯部件有限公司</b> NINGBO AODEPU ELEVATOR COMPONENTS CO., LTD.		
						钢板 16 GB/T 709 Q235A GB/T 700		<b>配重钢板</b>
标记	处数	分区	更改文件号	签名	年、月、日	阶段	标记	
设计			标准化			重量	比例	<b>OX200A101</b>
审核							1:3	
工艺			批准			共 1 张 第 1 页		

0X200.1-1

80001480 OX-200涨紧装置(A=360 B=57.5 配T127 配重钢板) 杭州西奥 P3-3  
240-8 配重30KG 灰色RAL7037 全英文

基本尺寸  
公差

0~6	6~30	30~120	120~400	400~1000	1000~2000	2000~4000
0.1	0.2	0.3	0.5	0.8	1.2	2.0

其余

12.5 周边

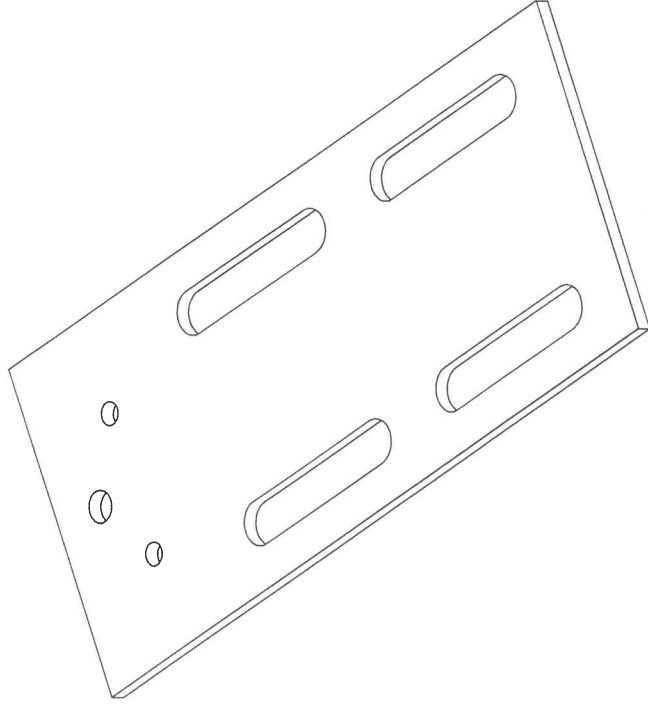
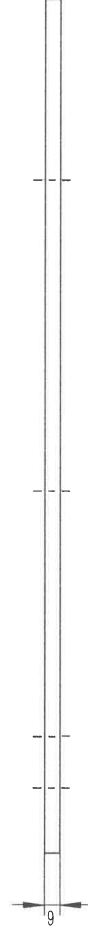
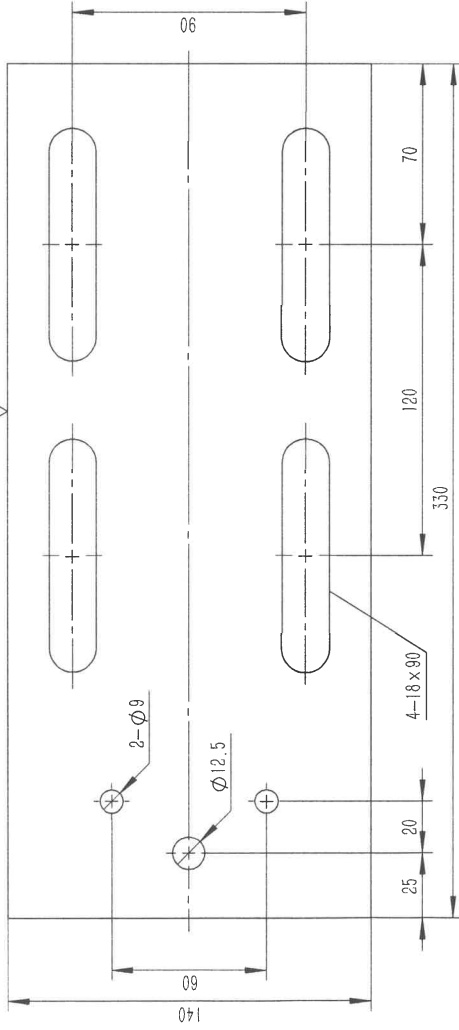

制图/零件登记  
审核/图号  
标准号  
签字  
日期

技术说明  
1. 边角去毛刺、锐角作倒角处理。  
2. 本件按T89导轨设计，采用T127时需将4-13x90孔调整为4-17x90。  
3. 本件按摇杆轴为M12时，其对应连接孔径φ12.5mm直径设计，当摇杆轴为M16时，其对应连接孔径调整为φ17mm直径。

标记	处数	分区	文件更改号	签名	年、月、日
设计			标准化		
校对					
审核					
工艺			批准		

Q235A/6.0

阶段标记	重量	比例
	1.860	1:2
共	张	张

宁波奥德普电梯部件有限公司

安装底板

0X200.1-1